

C L E A N F I R E S Y S T E M

XARALYN®

Manual Electric Fireplace

NL EN DE FR



Cozy

3D LED Fireplace



LIGHTS



HEATING

CE

NL Installatie- en gebruiksinstructies

Deze instructies dienen zorgvuldig gelezen te worden en bewaard te worden voor toekomstige referentie.

WAARSCHUWING: Bij het gebruik van dit elektrische apparaat dienen basisvoorzorgs-maatregelen te worden genomen om het risico op brand, elektrische schokken en letsel voor personen te verminderen, inclusief de volgende:

Veiligheidsinstructies

- Dit verwarmingstoestel moet alleen worden gebruikt op een wisselstroomvoeding en de op het verwarmingstoestel aangegeven spanning moet overeenkomen met de voedingsspanning.
- Schakel het apparaat niet in voordat het op de juiste manier is geïnstalleerd zoals beschreven in deze handleiding.
- Het verwarmingstoestel mag zich niet direct onder een stopcontact bevinden.
- Laat het apparaat niet ingeschakeld achter wanneer u uw huis verlaat of gaat slapen.
- Laat het apparaat niet onbeheerd achter wanneer het is aangesloten op het lichtnet.
- Dit verwarmingstoestel is niet bedoeld voor gebruik door kinderen. Laat kinderen nooit onbegeleid achter waar het verwarmingstoestel ingeschakeld (I) is.
- Gebruik het apparaat alleen voor huishoudelijke doeleinden en op de manier zoals aangegeven in deze instructies.
- Controleer af en toe het snoer op beschadigingen. Gebruik het apparaat nooit als het snoer of een onderdeel van het apparaat tekenen van schade vertoont.
- Als de voedingskabel beschadigd is, moet deze worden vervangen door de fabrikant, de servicedienst of een soortgelijk gekwalificeerd persoon om gevaar te voorkomen.
- **WAARSCHUWING: OM OVERVERHITTING TE VOORKOMEN**, bedek de verwarming niet.
- Gebruik deze verwarming niet in de directe omgeving van een bad, douche of zwembad.
- Zorg ervoor dat de verbindingkabel geen hete oppervlakken raakt.
- Houd het apparaat minimaal 15 cm (0,15 m) verwijderd van muren en andere brandbare materialen.
- Gebruik het apparaat niet buitenshuis.
- Gebruik het niet als uw handen nat zijn.
- Verplaats het apparaat nooit door aan het snoer te trekken.
- Voordat u het apparaat schoonmaakt, zorg ervoor dat het is losgekoppeld van de netspanning en volledig is afgekoeld.
- Reinig het apparaat niet met schuurmiddelen of chemicaliën.
- Gebruik nooit accessoires die niet worden aanbevolen of geleverd door de fabrikant.
- Leid het netsnoer nooit onder een tapijt door.
- Gebruik nooit spuitbussen of vergelijkbare producten in de buurt van de verwarming.
- Gebruik de verwarming nooit om kleding of andere vergelijkbare items te drogen.
- Om het gevaar van onbedoeld opnieuw inschakelen van de thermische beveiliging te voorkomen, mag dit apparaat niet worden voorzien van stroom via een externe schakelapparaat, zoals een timer, of worden aangesloten op een circuit dat regelmatig aan en uit wordt geschakeld door de netvoorziening.
- Deze verwarming mag niet worden gebruikt met een verlengsnoer.
- Kinderen moeten onder toezicht staan om ervoor te zorgen dat ze niet met het apparaat spelen.
- Dit apparaat kan worden gebruikt door kinderen vanaf 8 jaar en ouder en personen met verminderde fysieke, zintuiglijke of mentale capaciteiten of gebrek aan ervaring of kennis, mits ze toezicht of instructies hebben gekregen over het veilige gebruik van het apparaat en op de hoogte zijn van de gevaren die ermee gepaard gaan.
- Reiniging en gebruiksonderhoudswerkzaamheden mogen door kinderen alleen onder toezicht worden uitgevoerd.
- Kinderen jonger dan 3 jaar moeten uit de buurt blijven, tenzij ze voortdurend onder toezicht staan.
- Kinderen van 3 jaar en jonger dan 8 jaar mogen alleen het apparaat aan/uit zetten als het op de juiste manier is geplaatst of geïnstalleerd in de normale bedrijfspositie en ze toezicht of instructies hebben gekregen over het veilige gebruik van het apparaat en op de hoogte zijn van de gevaren die ermee

gepaard gaan. Kinderen van 3 jaar en jonger dan 8 jaar mogen het apparaat niet inpluggen, regelen, schoonmaken of onderhoudswerkzaamheden uitvoeren.

- **WAARSCHUWING:** Deze verwarming is niet uitgerust met een apparaat om de kamertemperatuur te regelen. Gebruik deze verwarming niet in kleine kamers wanneer deze worden bezet door personen die niet in staat zijn om de kamer zelfstandig te verlaten, tenzij er voortdurend toezicht is.
- **LET OP** - Sommige delen van dit product kunnen erg heet worden en brandwonden veroorzaken. Bijzondere aandacht moet worden besteed aan situaties waar kinderen en kwetsbare personen aanwezig zijn.

Plaatsing

Deze verwarming is ontworpen om op een harde, vlakke ondergrond te worden geplaatst. Bij het plaatsen dient u rekening te houden met de volgende punten:

- Indien u de verwarming in een nis plaatst, zorg ervoor dat er aan alle zijden minimaal 15 cm ruimte is om een goede luchtcirculatie te waarborgen.
- De verwarming mag niet boven een vast elektrisch stopcontact worden geplaatst. Het stopcontact moet altijd toegankelijk zijn om de verwarming los te koppelen van de elektrische voeding voor onderhoud.
- Houd haardkleden en andere zachte meubels uit de buurt van de voorkant van de verwarming. Ze kunnen de vrije luchtstroom van de ventilator belemmeren en zowel de zachte meubels als de verwarming beschadigen.

Bediening

Bedek de verwarming nooit en belemmer de opening aan de onderkant van de verwarming niet. Dit kan leiden tot oververhitting en daardoor het risico op brand vergroten.

Instructies voor gebruik

De volgende schakelaars bevinden zich aan de achterkant van de verwarming.

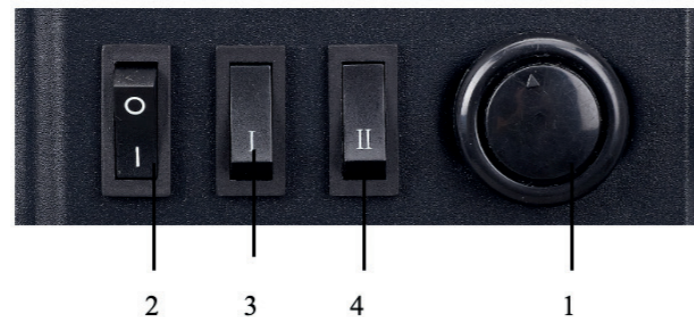

- Steek de stekker in het stopcontact
- Selecteer de gewenste functies:
- Schakelaar 2 (I) - Schakelt de stroomtoevoer naar de verwarming en het vlameffect in/uit.
- **OPMERKING:** Deze schakelaar moet in de AAN (I) positie staan voor de verwarming om te werken met of zonder warmte.
- Schakelaar 3 (I) - Schakelt de warmte-uitvoer van 750W in/uit.
- Schakelaar 4 (II) - Schakelt de warmte-uitvoer van 1500W in/uit in combinatie met schakelaar 3.
- **OPMERKING:** Het vlameffect kan worden ingeschakeld met of zonder warmte.
- Draai aan de thermostaatknop (1) met de klok mee of tegen de klok in om de gewenste kamertemperatuur in te stellen.
- **OPMERKING:** De verwarming werkt alleen als de O/I-schakelaar (2) AAN staat en de thermostaat (1) is ingesteld boven de huidige kamertemperatuur.

Veiligheidsuitval

Dit apparaat is voorzien van een veiligheidsuitschakeling die in werking treedt als de verwarming oververhit raakt (bijvoorbeeld door geblokkeerde luchtopeningen). Om veiligheidsredenen zal de verwarming NIET automatisch worden gereset. Om het apparaat te resetten, verbreek de verbinding met het lichtnet gedurende minimaal 15 minuten. Sluit de voeding weer aan op het lichtnet en schakel het apparaat in.

Vervanging van de lamp

De lamp in de verwarming is een LED-lamp en kan **niet** worden vervangen.

Montage-instructies voor de pootjes

1. Zorg ervoor dat de verwarming niet is aangesloten op het stopcontact en volledig is afgekoeld voordat u de pootjes monteert.
2. Draai de verwarming voorzichtig om zodat de onderzijde naar boven wijst. **Plaats het toestel op een zachte ondergrond om krassen aan de bovenzijde te voorkomen.**
3. Plaats één van de pootjes tegen een hoek van de onderzijde van de verwarming en zorg ervoor dat de schroefgaten uitlijnen met de schroefdraad in het toestel.
4. Bevestig het pootje met vier schroeven aan de verwarming. Draai de schroeven gelijkmatig vast om te voorkomen dat het pootje scheef komt te staan.
5. Herhaal stap 3 en 4 voor de drie overige pootjes, totdat alle vier stevig zijn gemonteerd.
6. Draai de verwarming vervolgens voorzichtig weer rechtop en controleer de stabiliteit van de pootjes. Als het toestel rechtop staat zonder overmatige wiebeling, kan de verwarming op de gewenste plek worden geplaatst en normaal worden gebruikt. Indien het toestel wiebelt, controleer dan of alle schroeven gelijkmatig zijn aangedraaid.

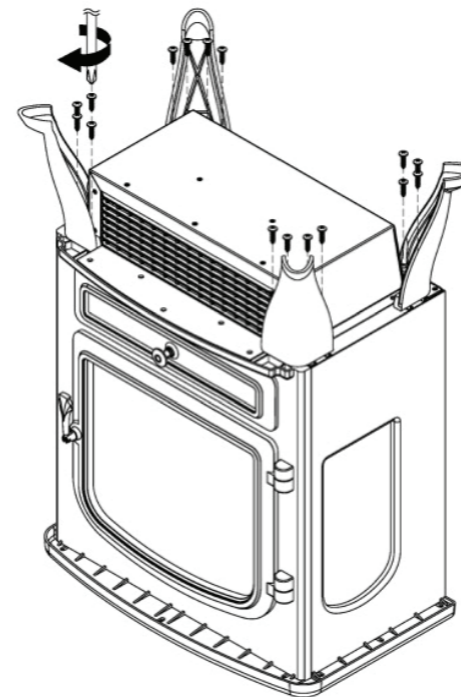

Reiniging en onderhoud

- Voordat u gaat schoonmaken, haalt u altijd de stekker uit het stopcontact. Zorg ervoor dat het apparaat voldoende is afgekoeld om aan te werken.
- Gebruik geen agressieve chemicaliën of oplosmiddelen om dit product schoon te maken en vermijd het gebruik van schurende reinigingsmiddelen
- De verwarming en glazen onderdelen hoeven alleen maar schoongeveegd te worden met een droge, zachte doek; gebruik geen poetsmiddelen of schurende materialen.
- Onderdempelen in water of een andere vloeistof is niet toegestaan bij het schoonmaken.
- Gebruik een licht vochtige, pluisvrije doek om dit apparaat schoon te maken.

Probleem oplossing

Geen warmte of licht: Controleer het stopcontact door een werkend apparaat in te pluggen. Als het stopcontact goed functioneert en het snoer of de stekker van de verwarming defect lijkt te zijn, laat het dan controleren door een electricien.

Licht maar geen warmte: Controleer of de thermostaat op de verwarming is ingesteld boven de huidige kamertemperatuur. Als alternatief kan de thermische beveiliging zijn geactiveerd - zie het gedeelte over thermische beveiliging.

Specificaties

- Voltage: 220-240V~ 50Hz
- Stroomverbruik: 1500W
- Verlichting: LEDs

Informatie over afvalverwerking

Op dit product staat vermeld dat het niet met ander huishoudelijk afval mag worden weggegooid in de hele EU. Om mogelijke schade aan het milieu of de menselijke gezondheid door ongecontroleerde afvalverwerking te voorkomen, dient u het op verantwoorde wijze te recyclen om het duurzame hergebruik van materiaalbronnen te bevorderen. Om uw gebruikte apparaat terug te sturen, maak gebruik van de retour- en inzamelsystemen of neem contact op met de winkelier waar het product is gekocht. Zij kunnen dit product in ontvangst nemen voor milieuvriendelijke recycling..



Dit product is alleen geschikt voor goed geïsoleerde ruimtes of incidenteel gebruik..

EN Important safeguards

Please read the safety advice carefully before using the appliance

Warning: Warning: risk of fire, electric shock, physical injuries and material damage. Before using this appliance, always follow the safety advice during assembly, use and maintenance.

Safety advice (use)

- This heater must be used on an AC supply only and the voltage marked on the heater must correspond to the supply voltage.
- Do not switch the appliance on until it properly installed as described in this manual.
- The heater must not be located immediately below a socket outlet.
- Do not leave the appliance switched on when leaving your home or going to sleep.
- Do not leave unattended when plug in to the mains supply.
- This heater is not intended for use by children. Never leave unsupervised children where the heater is left switched ON (I) or unguarded.
- Only use the appliance for domestic purposes and in the way indicated in these instructions.
- From time to time check the cord for damages. Never use the appliance if the cord or any part of the appliance shows any signs of damage.
- If the supply cord is damaged, it must be replaced by the manufacturer, its service agent or similarly qualified persons in order to avoid a hazard.
- **WARNING:** IN ORDER TO AVOID OVERHEATING, Do not cover the heater.
- Do not use this heater in the immediate surroundings of a bath, a shower or a swimming pool.
- Make sure the connection cord does not touch any hot surfaces.
- Keep the appliance at least 100cm (1.0m) from walls and any other combustible materials.
- Do not use the appliance outdoors
- Do not use if you have wet hands.
- Never move the appliance by pulling the cord.
- Before cleaning the appliance, make sure it is unplugged from the mains power and that it is completely cool
- Do not clean the appliance with abrasive or chemicals.
- Never use accessories that are not recommended or supplied by the manufacturer.
- Never route the mains cable beneath carpet.
- Never use aerosols or similar close to the heater.
- Never use the heater to dry clothes or any other similar items.
- In order to avoid a hazard due to inadvertent resetting of the thermal cut-out, this appliance must not be supplied through an external switching device, such as a timer, or connected to a circuit that is regularly switched on and off by utility.
- This heater must not be used with an extension lead.
- Children should be supervised to ensure that they do not play with the appliance.
- This appliance can be used by children aged from 8 years and above and persons with reduced physical, sensory or mental capabilities or lack of experience or knowledge if they have been given supervision or instruction concerning use of the appliance in a safe way and understand the hazards involved.
- Cleaning and user maintenance shall not be made by children without supervision.
- Children of less than 3 years should be kept away unless continuously supervised.
- Children aged from 3 years and less than 8 years shall only switch on/off the appliance provided that it has been placed or installed in its intended normal operating position and they have been given supervision or instruction concerning use of the appliance in a safe way and understand the hazards involved. Children aged from 3 years and less than 8 years shall not plug in, regulate and clean the appliance or perform user maintenance.
- **WARNING:** This heater is not equipped with a device to control the room temperature. Do not use this heater in small rooms when they are occupied by persons not capable of leaving the room on their own, unless constant supervision is provided.
- **CAUTION:** Some parts of this product can become very hot and cause burns. Particular attention has to be given where children and vulnerable people are present.

Placement

This heater is designed to be placed on a hard, level surface. When positioning, please keep the following points in mind:

- If you are placing the heater in an alcove, make sure that there is at least 150mm of space on all sides to ensure good air circulation
- The heater must not be located over a fixed electrical socket. The socket must always be accessible in order to disconnect the heater from the electrical supply for maintenance.
- Keep hearth rugs and other soft furnishings away from the front of the heater. They could obstruct the free flow of hot air from the fan and damage both soft furnishings and heater.

Controls

Never cover the heater or obstruct the opening at the base of the heater, this could cause overheating and consequently risk of fire.

Operation instructions

The following switches are located at the back of heater.

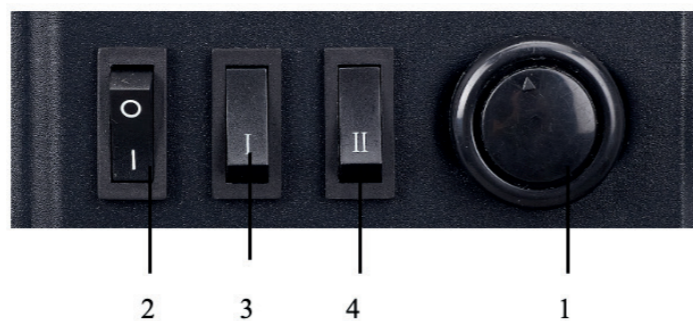

- Insert plug into mains socket
- Select the desired functions:
 - Switch 2 (I) - Switches on/off electricity supply to the heater and flame effect
 - Note: This switch must be in the ON (I) position for heater to operate with or without heat
 - Switch 3 (I) - Switches on/off 750W heat output
 - Switch 4 (II) - Switches on/off 1500W heat output with switch 3.
 - **NOTE:** The flame effect can be operated with or without heat
 - Rotate thermostat knob (1) clockwise or anti-clockwise to increase or decrease desired room temperature setting.
 - **NOTE:** The heater will only work if O/I switch (2) is ON and thermostat (1) is set above current room temperature.

Safety cut-off

This appliance is fitted with a safety cut-off which will operate if the heater overheats (e.g. Due to blocked air vents). For safety reasons, the heater will NOT automatically reset. To reset the appliance, disconnect the appliance from the mains supply for at least 15 minutes. Reconnect the supply to the mains and switch on the appliance.

Bulb replacement

The bulb inside the heater is LEDs and **NOT** replaceable.

Cleaning and care

- Before cleaning, always remove the plug from the electrical socket. Ensure that the unit is cool enough to work on.
- Do not use harsh chemicals or solvents to clean this product and avoid using abrasive cleaning agents.
- The heater and glass parts need only to be wiped clean with a dry, soft cloth; do not use polishes or abrasive materials.
- Do not immerse in water or any liquid when you clean it.
- Use a slightly damp, lint-free cloth to clean this appliance.

Feet assembly instructions

1. Ensure that the heater is not plugged in and is completely cool before attaching the feet.
2. Carefully turn the heater over so that the underside is facing upwards.
Place it on a soft surface so as to not scratch the top.
3. Place one of the heater feet against a corner of the underside of the heater, ensuring that the screw holes are aligned with the thread in the heater.
4. Secure the foot to the heater using four screws. Tighten them evenly to avoid the foot becoming skewed.
5. Repeat steps 3-4 for each of the three remaining feet, until all four are securely attached.
6. Carefully turn the heater upright and check the stability of the feet. If there is no excessive wobble once turned upright then the heater can be placed in the desired position and used normally. If there is wobble then ensure that the screws are evenly tightened.

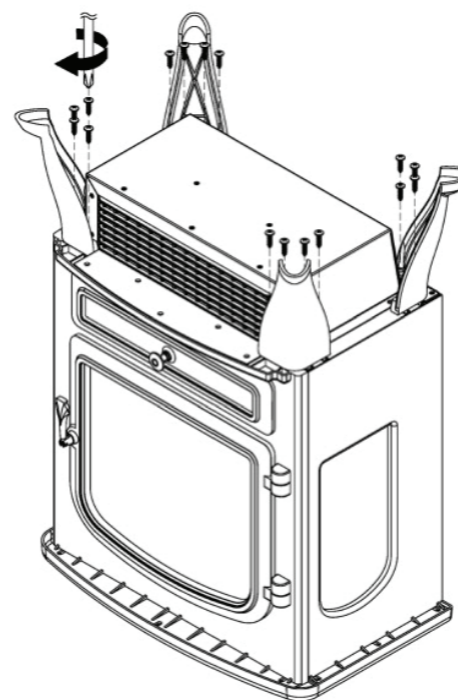

Trouble shooting

No heat or light: Check the wall socket by plugging in a working appliance. If socket is functional, and the cord or plug of the heater is suspected to be faulty, have it checked by an electrician.

Light but no heat: Check that the Thermostat on the heater is set above the current room temperature. Alternatively, the thermal cut-off may have engaged - see thermal cut-off section.

Specifications:

- Voltage: 220-240V~ 50Hz
- Power Consumption: 1500W
- Bulb: LEDs

Disposal information

This marking indicates that this product should not be disposed with other household wastes throughout the EU. To prevent possible harm to the environment or human health from uncontrolled waste disposal, recycle it responsibly to promote the sustainable reuse of material resources. To return your used device, please use the return and collection systems or contact the retailer where the product was purchased. They can take this product for environmental safe recycling.



This product is only suitable for well insulated spaces or occasional use.

DE Installations- und gebrauchsanweisungen

Diese anweisungen müssen sorgfältig gelesen und zur zukünftigen referenz aufbewahrt werden.

Warnung: Bei der Verwendung dieses elektrischen Geräts sollten grundlegende Sicherheitsmaßnahmen ergriffen werden, um das Risiko von Bränden, elektrischen Schlägen und Verletzungen von Personen zu reduzieren, einschließlich der folgenden:

Sicherheitsanweisungen

- Dieses Heizgerät darf nur mit Wechselstrom betrieben werden und die auf dem Heizgerät angegebene Spannung muss mit der Netzspannung übereinstimmen.
- Schalten Sie das Gerät nicht ein, bevor es gemäß den Anweisungen in dieser Anleitung ordnungsgemäß installiert wurde.
- Das Heizgerät darf sich nicht direkt unter einer Steckdose befinden.
- Lassen Sie das Gerät nicht eingeschaltet, wenn Sie Ihr Zuhause verlassen oder schlafen gehen.
- Lassen Sie das Gerät nicht unbeaufsichtigt, wenn es mit dem Stromnetz verbunden ist.
- Dieses Heizgerät ist nicht für die Verwendung durch Kinder vorgesehen. Lassen Sie Kinder niemals unbeaufsichtigt in der Nähe des eingeschalteten (!) Heizgeräts.
- Verwenden Sie das Gerät nur für den Haushaltsgebrauch und gemäß den Angaben in dieser Anleitung..
- Überprüfen Sie gelegentlich das Kabel auf Beschädigungen. Verwenden Sie das Gerät niemals, wenn das Kabel oder ein Teil des Geräts Anzeichen von Schäden aufweist.
- Wenn das Netzkabel beschädigt ist, muss es vom Hersteller, dem Kundendienst oder einer ähnlich qualifizierten Person ersetzt werden, um Gefahren zu vermeiden.
- **WARNUNG: UM ÜBERHITZUNG ZU VERMEIDEN**, bedecken Sie die Heizung nicht.
- Verwenden Sie diese Heizung nicht in unmittelbarer Nähe einer Badewanne, Dusche oder eines Schwimmbades.
- Stellen Sie sicher, dass das Verbindungskabel keine heißen Oberflächen berührt.
- Halten Sie das Gerät mindestens 15 cm (0,15 m) von Wänden und anderen brennbaren Materialien entfernt.
- Verwenden Sie das Gerät nicht im Freien.
- Verwenden Sie das Gerät nicht mit nassen Händen.
- Bewegen Sie das Gerät niemals, indem Sie am Kabel ziehen.
- Bevor Sie das Gerät reinigen, stellen Sie sicher, dass es von der Stromversorgung getrennt ist und vollständig abgekühlt ist.
- Reinigen Sie das Gerät nicht mit Scheuermitteln oder Chemikalien.
- Verwenden Sie niemals Zubehörteile, die nicht vom Hersteller empfohlen oder geliefert werden.
- Führen Sie das Netzkabel niemals unter einem Teppich durch.
- Verwenden Sie niemals Sprühdosens oder ähnliche Produkte in der Nähe der Heizung.
- Verwenden Sie die Heizung niemals zum Trocknen von Kleidung oder ähnlichen Gegenständen.
- Um zu verhindern, dass die thermische Sicherung unbeabsichtigt erneut aktiviert wird, darf dieses Gerät nicht über ein externes Schaltgerät wie einen Timer mit Strom versorgt werden oder an einen Stromkreis angeschlossen werden, der regelmäßig von der Stromversorgung ein- und ausgeschaltet wird.
- Diese Heizung darf nicht mit einer Verlängerungsschnur verwendet werden.
- Kinder sollten beaufsichtigt werden, um sicherzustellen, dass sie nicht mit dem Gerät spielen.
- Dieses Gerät kann von Kindern ab 8 Jahren und von Personen mit eingeschränkten physischen, sensorischen oder geistigen Fähigkeiten oder mangelnder Erfahrung oder Wissen verwendet werden, sofern sie beaufsichtigt werden oder Anweisungen für die sichere Verwendung des Geräts erhalten haben und sich der damit verbundenen Gefahren bewusst sind.
- Reinigungs- und Wartungsarbeiten sollten von Kindern nur unter Aufsicht durchgeführt werden.
- Kinder unter 3 Jahren sollten sich fernhalten, es sei denn, sie stehen unter ständiger Aufsicht.
- Kinder im Alter von 3 Jahren bis unter 8 Jahren dürfen das Gerät nur ein- oder ausschalten, wenn es ordnungsgemäß platziert oder installiert ist, sich in der normalen Betriebsposition befindet und sie beaufsichtigt oder Anweisungen zum sicheren Umgang mit dem Gerät erhalten haben und sich der damit verbundenen Gefahren bewusst sind. Kinder im Alter von 3 Jahren

bis unter 8 Jahren dürfen das Gerät nicht einstecken, einstellen, reinigen oder Wartungsarbeiten durchführen.

- **WARNUNG:** Diese Heizung ist nicht mit einer Vorrichtung zur Regulierung der Raumtemperatur ausgestattet. Verwenden Sie diese Heizung nicht in kleinen Räumen, wenn sich darin Personen aufhalten, die nicht in der Lage sind, den Raum eigenständig zu verlassen, es sei denn, eine kontinuierliche Überwachung ist gewährleistet.
- **ACHTUNG** - Einige Teile dieses Produkts können sehr heiß werden und Verbrennungen verursachen. Besondere Aufmerksamkeit sollte Situationen gewidmet werden, in denen Kinder und vulnerable Personen anwesend sind.

Aufstellung

Diese Heizung ist so konzipiert, dass sie auf einer harten, ebenen Oberfläche platziert wird. Beachten Sie beim Platzieren die folgenden Punkte:

- Wenn Sie die Heizung in eine Nische stellen, stellen Sie sicher, dass auf allen Seiten mindestens 15 cm Platz vorhanden ist, um eine gute Luftzirkulation zu gewährleisten
- Die Heizung darf nicht über einer festen Steckdose platziert werden. Die Steckdose muss jederzeit zugänglich sein, um die Heizung von der Stromversorgung für Wartungsarbeiten zu trennen.
- Halten Sie Kaminvorleger und andere weiche Möbelstücke von der Vorderseite der Heizung fern. Sie könnten den freien Luftstrom des Lüfters behindern und sowohl die Möbelstücke als auch die Heizung beschädigen.

Bedienung

Bedecken Sie die Heizung niemals und blockieren Sie nicht die Öffnung unten an der Heizung. Dies kann zu Überhitzung führen und das Risiko eines Brandes erhöhen.

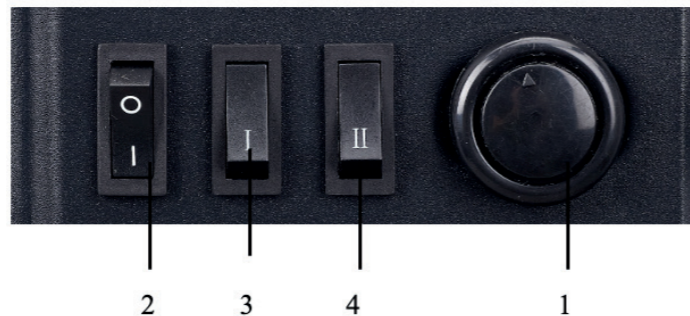

Bedienungsanleitung

Die folgenden Schalter befinden sich auf der Rückseite des Heizgeräts

- Stecken Sie den Stecker in die Steckdose
- Wählen Sie die gewünschten Funktionen aus:
- Schalter 2 (I) - Schaltet die Stromversorgung der Heizung und des Flammeneffekts ein/aus.
- **HINWEIS:** Dieser Schalter muss sich in der EIN (I) Position befinden, damit die Heizung mit oder ohne Wärme arbeiten kann.
- Schalter 3 (I) - Schaltet die Wärmeleistung von 750W ein/aus.
- Schalter 4 (II) - Schaltet die Wärmeleistung von 1500W in Kombination mit Schalter 3 ein/aus.
- **HINWEIS:** Der Flammeneffekt kann mit oder ohne Wärme eingeschaltet werden.
- Drehen Sie den Thermostatregler (1) im Uhrzeigersinn oder gegen den Uhrzeigersinn, um die gewünschte Raumtemperatur einzustellen.
- **HINWEIS:** Die Heizung funktioniert nur, wenn der EIN/AUS-Schalter (2) EINGESCHALTET ist und der Thermostat (1) über der aktuellen Raumtemperatur eingestellt ist.

Sicherheitsabschaltung

Dieses Gerät ist mit einer Sicherheitsabschaltung ausgestattet, die aktiviert wird, wenn die Heizung überhitzt ist (z.B. durch blockierte Lüftungsöffnungen). Aus Sicherheitsgründen wird die Heizung NICHT automatisch zurückgesetzt. Um das Gerät zurückzusetzen, trennen Sie es für mindestens 15 Minuten vom Stromnetz. Schließen Sie die Stromversorgung wieder an und schalten Sie das Gerät ein.

Montageanleitung für die Standfüße

1. Stellen Sie sicher, dass das Heizgerät nicht an das Stromnetz angeschlossen und vollständig abgekühlt ist, bevor Sie die Standfüße montieren.
2. Drehen Sie das Heizgerät vorsichtig um, sodass die Unterseite nach oben zeigt. **Legen Sie es auf eine weiche Unterlage, um Kratzer an der Oberseite zu vermeiden.**
3. Setzen Sie einen der Standfüße an eine Ecke der Unterseite des Heizgeräts und achten Sie darauf, dass die Schraublöcher mit den Gewinden im Gerät übereinstimmen.
4. Befestigen Sie den Standfuß mit vier Schrauben am Heizgerät. Ziehen Sie die Schrauben gleichmäßig fest, damit der Standfuß nicht schief sitzt.
5. Wiederholen Sie die Schritte 3 und 4 für die drei übrigen Standfüße, bis alle vier fest montiert sind.
6. Drehen Sie das Heizgerät anschließend vorsichtig wieder in die aufrechte Position und überprüfen Sie die Stabilität der Standfüße. Wenn das Gerät im aufrechten Zustand nicht übermäßig wackelt, kann es am gewünschten Ort aufgestellt und normal verwendet werden. Falls es wackelt, stellen Sie sicher, dass alle Schrauben gleichmäßig angezogen sind.

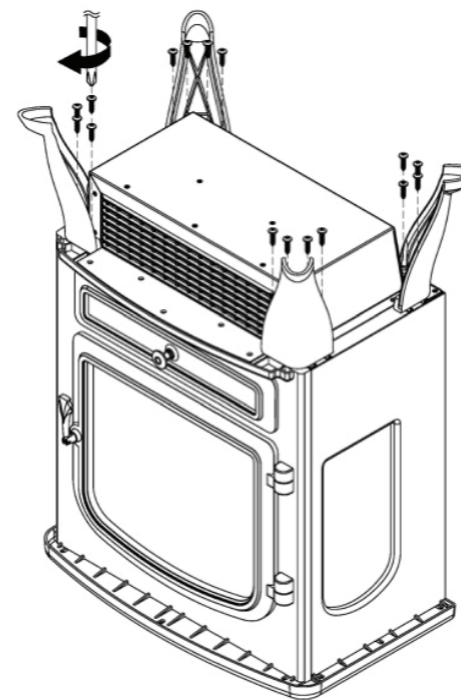

Lampenwechsel

Der Licht in der Heizung ist eine LED-Lampe und kann **nicht** ausgetauscht werden.

Reinigung und wartung

- Bevor Sie mit der Reinigung beginnen, ziehen Sie immer den Stecker aus der Steckdose. Stellen Sie sicher, dass das Gerät ausreichend abgekühlt ist, um daran zu arbeiten.
- Verwenden Sie keine aggressiven Chemikalien oder Lösungsmittel zur Reinigung dieses Produkts und vermeiden Sie die Verwendung von scheuernden Reinigungsmitteln
- Die Heizung und die Glasoberflächen können einfach mit einem trockenen, weichen Tuch abgewischt werden. Verwenden Sie keine Reinigungsmittel oder abrasive Materialien.
- Eintauchen in Wasser oder andere Flüssigkeiten ist beim Reinigen nicht erlaubt.
- Verwenden Sie ein leicht feuchtes, fusselfreies Tuch, um dieses Gerät zu reinigen.

Fehlerbehebung

Keine Wärme oder Licht: Überprüfen Sie die Steckdose, indem Sie ein funktionierendes Gerät anschließen. Wenn die Steckdose ordnungsgemäß funktioniert und das Kabel oder der Stecker des Heizgeräts defekt zu sein scheint, lassen Sie es von einem Elektriker überprüfen.

Licht, aber keine Wärme: Überprüfen Sie, ob der Thermostat an der Heizung über der aktuellen Raumtemperatur eingestellt ist. Alternativ könnte die thermische Abschaltung aktiviert sein - siehe Abschnitt zur thermischen Abschaltung.

Spezifikationen

- Spannung: 220-240V~ 50Hz
- Leistungsaufnahme: 1500W
- Beleuchtung: LEDs

Informationen zur abfallentsorgung

Dieses Produkt darf gemäß den Angaben nicht mit dem üblichen Haushaltsmüll in der gesamten EU entsorgt werden. Um mögliche Umweltschäden oder Gefahren für die menschliche Gesundheit durch unkontrollierte Entsorgung zu vermeiden, sollten Sie es verantwortungsbewusst recyceln, um eine nachhaltige Wiederverwertung der Materialien zu fördern. Um Ihr gebrauchtes Gerät zurückzusenden, nutzen Sie bitte die Rückgabe- und Sammelsysteme oder wenden Sie sich an den Händler, bei dem Sie das Produkt erworben haben. Sie können das Produkt zur umweltfreundlichen Entsorgung entgegennehmen



Dieses Produkt ist nur für gut isolierte Räume oder gelegentlichen Gebrauch geeignet..

FR Instructions d'installation et d'utilisation

Ces instructions doivent être lues attentivement et conservées pour référence future.

VERTISSEMENT : Lors de l'utilisation de cet appareil électrique, des précautions de base doivent être prises pour réduire les risques d'incendie, de choc électrique et de blessures corporelles, y compris les suivantes :

Instructions de sécurité

- Cet appareil de chauffage doit être utilisé uniquement avec une alimentation en courant alternatif et la tension indiquée sur l'appareil de chauffage doit correspondre à la tension d'alimentation..
- Ne pas allumer l'appareil avant de l'avoir correctement installé conformément aux instructions fournies dans ce manuel.
- L'appareil de chauffage ne doit pas être placé directement sous une prise électrique.
- Ne laissez pas l'appareil allumé lorsque vous quittez votre domicile ou que vous allez vous coucher.
- Ne laissez pas l'appareil sans surveillance lorsqu'il est branché sur le secteur.
- Cet appareil de chauffage n'est pas destiné à être utilisé par des enfants. Ne laissez jamais des enfants sans surveillance là où l'appareil de chauffage est allumé (!).
- Utilisez l'appareil uniquement à des fins domestiques et conformément aux instructions fournies dans ce manuel.
- Vérifiez régulièrement le cordon d'alimentation pour détecter d'éventuels dommages. N'utilisez jamais l'appareil si le cordon ou une partie de celui-ci présente des signes de dommage.
- Si le câble d'alimentation est endommagé, il doit être remplacé par le fabricant, le service après-vente ou une personne qualifiée similaire pour éviter tout danger.
- AVERTISSEMENT :** POUR ÉVITER LA SURCHAUFFE, ne couvrez pas le chauffage.
- N'utilisez pas ce chauffage à proximité immédiate d'une baignoire, d'une douche ou d'une piscine.
- Assurez-vous que le câble de connexion ne touche pas les surfaces chaudes.
- Gardez l'appareil à au moins 15 cm (0,15 m) des murs et autres matériaux inflammables.
- Ne pas utiliser l'appareil à l'extérieur.
- Ne l'utilisez pas si vos mains sont mouillées.
- Ne déplacez jamais l'appareil en tirant sur le cordon.
- Avant de nettoyer l'appareil, assurez-vous de le débrancher de la prise secteur et de le laisser refroidir complètement.
- Ne nettoyez pas l'appareil avec des produits abrasifs ou chimiques.
- N'utilisez jamais d'accessoires qui ne sont pas recommandés ou fournis par le fabricant.
- Ne passez jamais le câble d'alimentation sous un tapis.
- Ne pas utiliser de bombes aérosols ou de produits similaires à proximité du chauffage.
- Ne jamais utiliser le chauffage pour sécher des vêtements ou d'autres articles similaires.
- Pour éviter le risque de réenclenchement involontaire de la protection thermique, cet appareil ne doit pas être alimenté par un dispositif de commutation externe, tel qu'une minuterie, ni être connecté à un circuit régulièrement allumé et éteint par le réseau électrique.
- Ce chauffage ne doit pas être utilisé avec une rallonge électrique.
- Les enfants doivent être surveillés pour s'assurer qu'ils ne jouent pas avec l'appareil.
- Cet appareil peut être utilisé par des enfants âgés de 8 ans et plus, ainsi que par des personnes ayant des capacités physiques, sensorielles ou mentales réduites, ou un manque d'expérience ou de connaissances, à condition qu'ils soient sous surveillance ou aient reçu des instructions sur l'utilisation sûre de l'appareil et qu'ils comprennent les dangers associés.
- Le nettoyage et l'entretien de l'appareil ne doivent être effectués par des enfants que sous surveillance.
- Les enfants de moins de 3 ans doivent rester à l'écart, sauf s'ils sont constamment sous surveillance.
- Les enfants de 3 ans et moins de 8 ans ne doivent allumer/éteindre l'appareil que s'il est correctement placé ou installé dans la position de fonctionnement normale et s'ils ont reçu une surveillance ou des instructions sur l'utilisation sûre de l'appareil et sont conscients des dangers associés. Les enfants de 3

ans et moins de 8 ans ne doivent pas brancher, régler, nettoyer ou effectuer des travaux d'entretien sur l'appareil.

- VERTISSEMENT :** Ce chauffage n'est pas équipé d'un dispositif de régulation de la température ambiante. Ne pas utiliser ce chauffage dans de petites pièces lorsqu'elles sont occupées par des personnes qui ne sont pas capables de quitter la pièce de manière autonome, à moins d'une surveillance continue.
- ATTENTION -** Certaines parties de ce produit peuvent devenir très chaudes et causer des brûlures. Une attention particulière doit être accordée aux situations où des enfants et des personnes vulnérables sont présents.

Emplacement

Ce chauffage est conçu pour être placé sur une surface dure et plane. Lors de la mise en place, veuillez prendre en compte les points suivants :

- Si vous placez le chauffage dans une alcôve, assurez-vous qu'il y a au moins 15 cm d'espace de chaque côté pour assurer une bonne circulation de l'air.
- Le chauffage ne doit pas être placé au-dessus d'une prise électrique fixe. La prise doit toujours être accessible pour déconnecter le chauffage de l'alimentation électrique en cas de besoin d'entretien.
- Gardez les tapis de sol et autres meubles souples éloignés de l'avant du chauffage. Ils pourraient obstruer le flux d'air chaud du ventilateur et endommager à la fois les meubles souples et le chauffage.

Fonctionnement

Ne couvrez jamais le chauffage et n'obstruez pas l'ouverture située à la base du chauffage. Cela pourrait entraîner une surchauffe et augmenter le risque d'incendie.

Instructions d'utilisation

Les interrupteurs suivants se trouvent à l'arrière du chauffage.

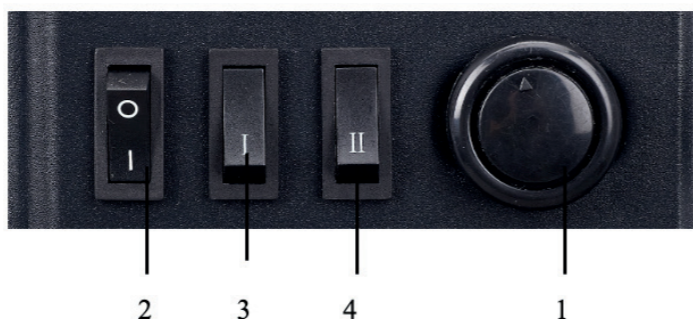

- Branchez la fiche dans la prise électrique
- Sélectionnez les fonctions souhaitées:
- Interrupteur 2 (I) - Active/désactive l'alimentation électrique du chauffage et de l'effet de flamme.
- REMARQUE :** Cet interrupteur doit être en position MARCHE (I) pour que le chauffage fonctionne avec ou sans chaleur.
- Interrupteur 3 (I) - Active/désactive la sortie de chaleur de 750W.
- Interrupteur 4 (II) - Active/désactive la sortie de chaleur de 1500W en combinaison avec l'interrupteur 3.
- REMARQUE :** L'effet de flamme peut être activé avec ou sans chaleur.
- Tournez le bouton du thermostat (1) dans le sens des aiguilles d'une montre ou dans le sens inverse pour régler la température ambiante souhaitée.
- REMARQUE :** Le chauffage ne fonctionne que si l'interrupteur O/I (2) est sur ON et si le thermostat (1) est réglé au-dessus de la température ambiante actuelle.

Coupure de sécurité

Cet appareil est équipé d'une sécurité qui se déclenche en cas de surchauffe du chauffage (par exemple en cas d'obstruction des ouvertures d'aération). Pour des raisons de sécurité, le chauffage NE sera PAS réinitialisé automatiquement. Pour réinitialiser l'appareil, débranchez-le du réseau électrique pendant au moins 15 minutes. Rebranchez ensuite l'alimentation électrique et mettez l'appareil sous tension.

Remplacement de l'ampoule

L'ampoule dans le chauffage est une ampoule LED et **ne peut** pas être remplacée.

Instructions de montage des pieds

- Assurez-vous que le chauffage n'est pas branché et qu'il est complètement refroidi avant de monter les pieds.
- Retournez soigneusement le chauffage de manière à ce que la face inférieure soit orientée vers le haut. **Placez-le sur une surface souple afin d'éviter de rayer la partie supérieure.**
- Placez l'un des pieds du chauffage contre un coin de la face inférieure et veillez à ce que les trous de vis soient alignés avec les filetages du chauffage.
- Fixez le pied au chauffage à l'aide de quatre vis. Serrez-les de manière uniforme afin d'éviter que le pied ne se place de travers.
- Répétez les étapes 3 et 4 pour les trois autres pieds, jusqu'à ce que les quatre soient solidement fixés.
- Remettez ensuite le chauffage délicatement en position verticale et vérifiez la stabilité des pieds. Si l'appareil ne présente pas de balancement excessif une fois redressé, il peut être placé à l'endroit souhaité et utilisé normalement. En cas de balancement, assurez-vous que toutes les vis sont serrées uniformément.

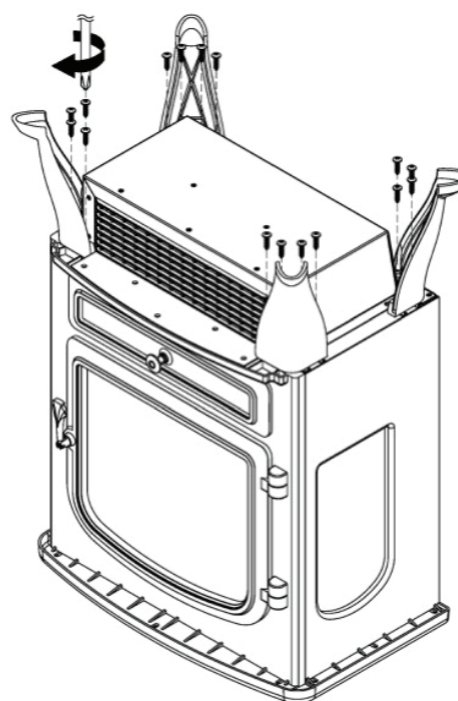

Nettoyage et entretien

- Avant de procéder au nettoyage, débranchez toujours la prise de courant. Assurez-vous que l'appareil est suffisamment refroidi pour être manipulé.
- Ne pas utiliser de produits chimiques agressifs ou de solvants pour nettoyer ce produit et éviter d'utiliser des agents de nettoyage abrasifs
- Le chauffage et les parties en verre doivent simplement être essuyés avec un chiffon sec et doux ; n'utilisez pas de produits de polissage ou de matériaux abrasifs.
- Il est interdit de plonger l'appareil dans l'eau ou tout autre liquide lors du nettoyage.
- Utilisez un chiffon légèrement humide et sans peluches pour nettoyer cet appareil.

Résolution des problèmes

Pas de chaleur ni de lumière : Vérifiez la prise murale en y branchant un appareil fonctionnel. Si la prise fonctionne correctement et que le cordon ou la fiche du chauffage semble défectueux, faites-le vérifier par un électricien.

Lumière mais pas de chaleur : Vérifiez si le thermostat du chauffage est réglé au-dessus de la température ambiante actuelle. En alternative, la protection thermique peut être activée - consultez la section sur la protection thermique.

Spécifications

- Tension : 220-240V~ 50Hz
- Consommation électrique: 1500W
- Éclairage: LEDs

Informations sur l'élimination des déchets

Sur ce produit, il est indiqué qu'il ne doit pas être jeté avec les autres déchets ménagers dans toute l'UE. Afin d'éviter tout risque de dommage pour l'environnement ou la santé humaine dû à une élimination incontrôlée des déchets, veuillez le recycler de manière responsable afin de promouvoir la réutilisation durable des ressources matérielles. Pour retourner votre appareil usagé, veuillez utiliser les systèmes de retour et de collecte ou contacter le détaillant où le produit a été acheté. Ils peuvent prendre en charge ce produit pour un recyclage respectueux de l'environnement..



Ce produit convient uniquement aux espaces bien isolés ou à une utilisation occasionnelle.

C L E A N F I R E S Y S T E M
XARALYN®

T. (+31) (0)226 - 33 14 20 | info@xaralyn.com | www.xaralyn.com